



EMPILAGE
avec
Brødbæk & Co.



Empilage avec Brødbæk & Co.

Sur les dernières 15 années Brødbæk & Co. a développé une série étendue de solutions flexibles d'empilage.

D'une ligne de base, simplement incluant un transfert, un démêleur et un empileur, jusqu'à des solutions à haute capacité assez sophistiquées, prévues pour 500 planches par min.

Cette brochure vous présente quelques exemples de nos solutions de pointes qui ont été réalisées mondialement.



1. Dépilage en utilisant une dépileuse inclinable

Dépilage

Dans le cas où le bois à empiler n'est pas livré directement de la ligne de sciage, l'opération d'empilage souvent commence avec dépilage d'un paquet de bois avant l'entrée dans la ligne d'empilage.

Le dépilage peut se faire transversalement en utilisant une dépileuse inclinable ou un dépileur à vide.

Le dépilage longitudinal peut se faire par un convoyeur-élévateur avec barre poussoir ou une solution portail à vide.



2. Dépilage en rangs longitudinalement en utilisant une barre poussoir



3. Dépilage en rangs transversalement à vide par contacteur de dépression



4. Dépilage en rangs longitudinalement à vide par contacteur de dépression



5. Empileur de standard avec pose de lattes



6. Empilage, utilisant des planches comme lattes



7. Magasins à lattes, opération très rapide et précise



8. *BCO Stick Robot* prévu pour le positionnement, jusqu'à 120 lattes/min.

Pose de lattes

La pose de lattes peut se faire manuellement ou par distributeurs automatiques de lattes avec magasins.

Pour cette opération il vous est possible d'utiliser les lattes traditionnelles ou les planches de votre production actuelle.

Grâce à sa grande flexibilité et capacité : pose de lattes à 10 rangs/min. ou jusqu'à 120 lattes/min., le **BCO Stick Robot** est particulièrement approprié pour les installations d'empilage avec tronçonnage en rangs et bois pour le séchoir.



9. Empilage de largeurs mixtes par écart horizontal entre chaque rang – bien approprié pour le séchage

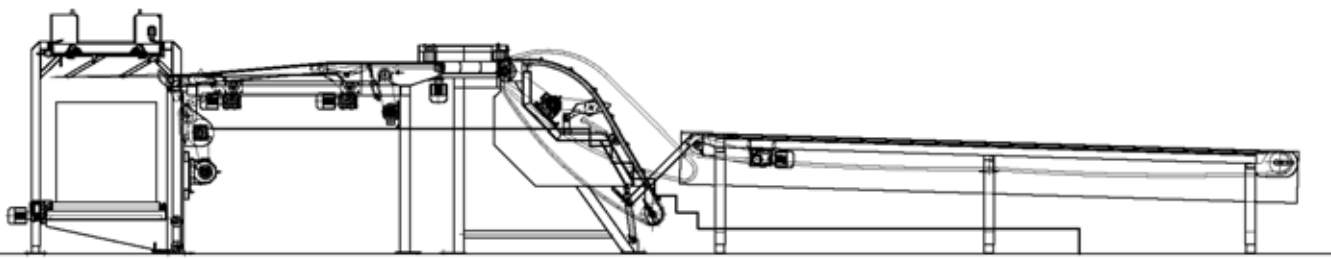

Empilage simple par un transfert, démêleur et empileur avec magasins à pose de lattes

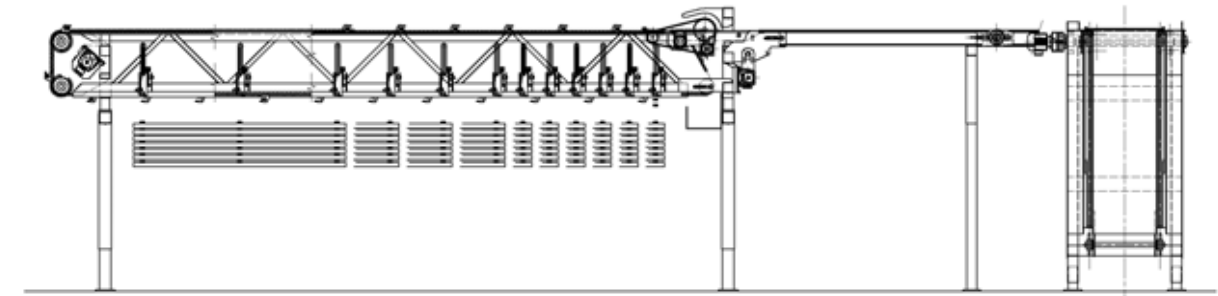

Grâce à sa grande flexibilité et capacité de pose de latte, 120/min., le BCO Stick Robot est implémenté dans les installations d'empilage pour tronçonnage en rangs et séchage.

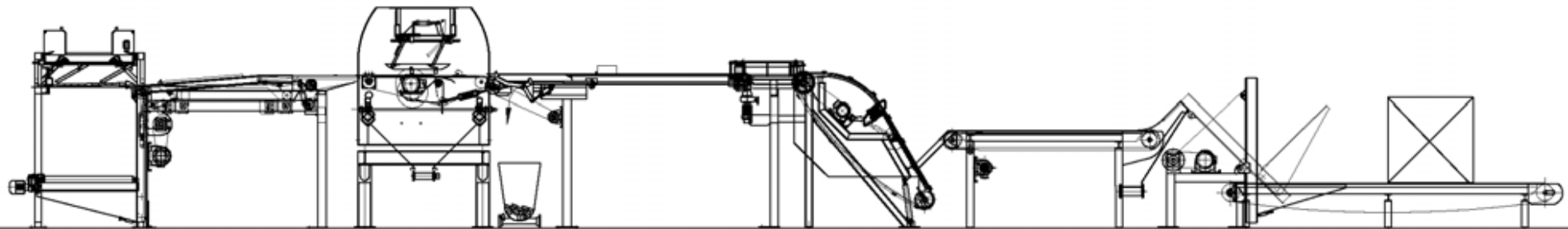

L'installation d'empilage est équipée d'une tronçonneuse multi-lames pour planches par planches. Une dépiveuse peut être ajoutée dans le cas où les planches ne parviennent pas directement de la ligne de sciage

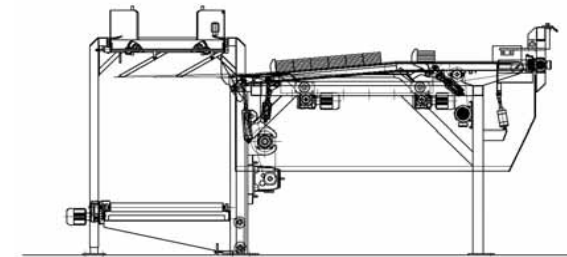

Empilage de rangs après ré -sciage

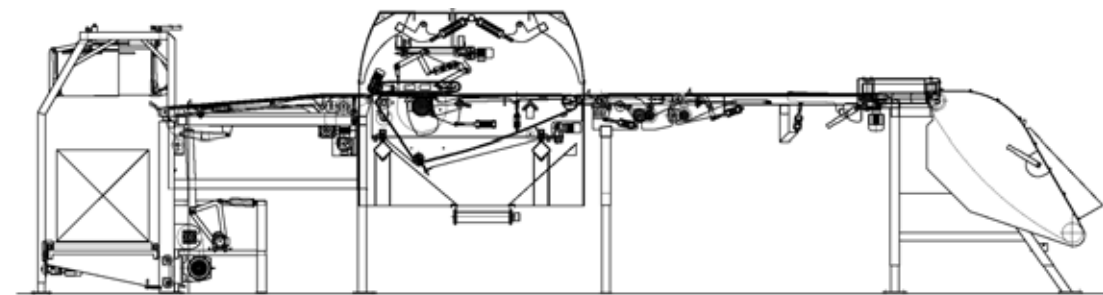

L'installation d'empilage comprend une tronçonneuse multi-lames de rangs, pour une capacité plus élevée

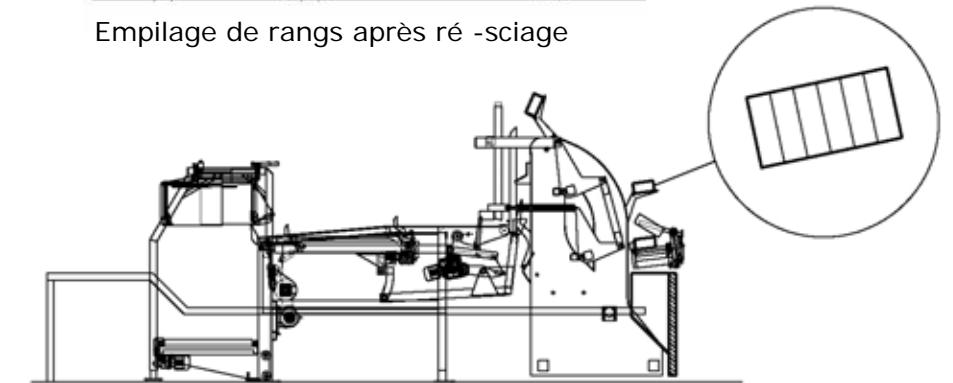

Empilage à grande capacité, jusqu'à 500 planches/min.

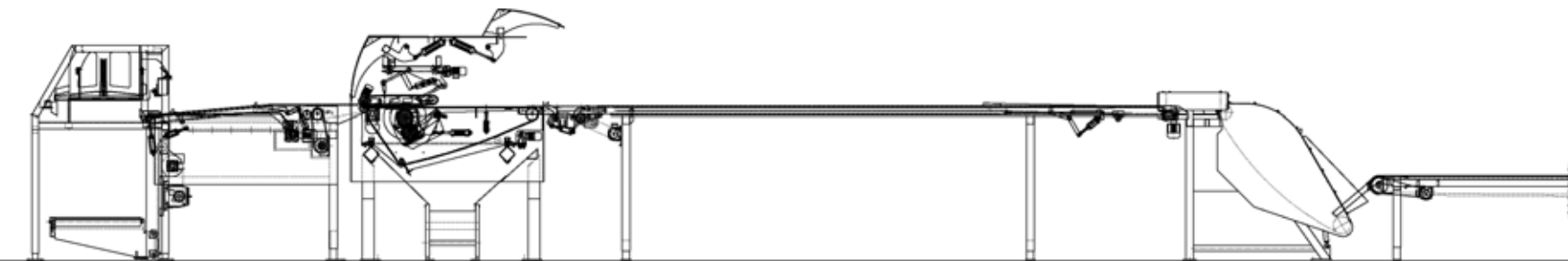

Pour une capacité encore plus agrandie on peut ajouter une tronçonneuse en rangs double et un empileur

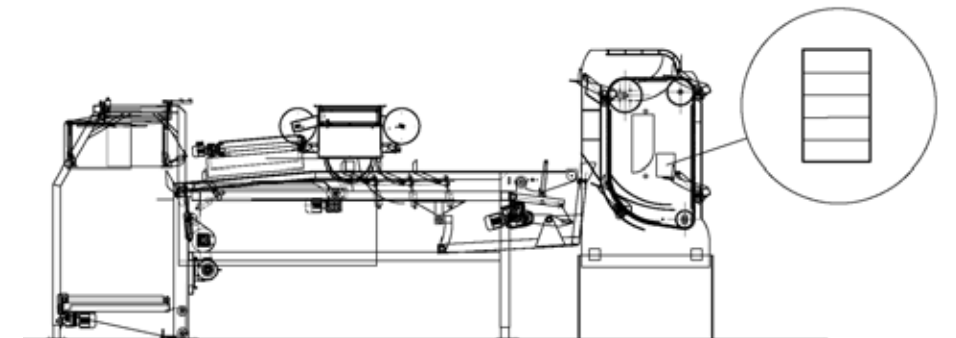

Cerclage de paquets de planches séparément avant empilage

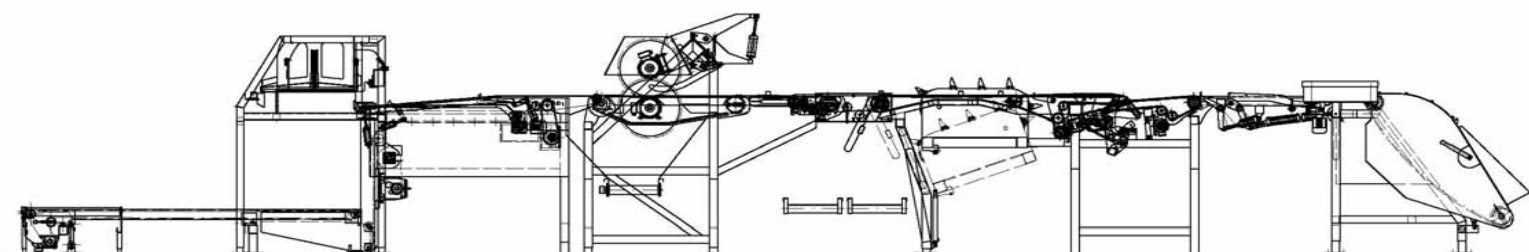

Eboutage éventuel de planches et charpentes après une inspection avant l'opération d'empilage

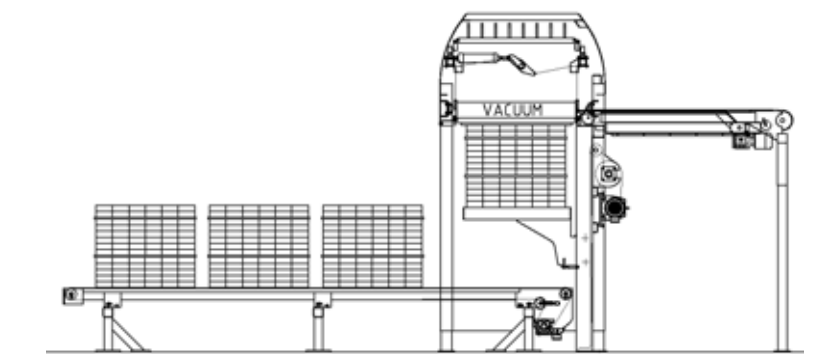

Dépilage en rangs transversalement, à vide par contacteur de dépression



10. Empilage en rangs de bois ré -scié en lattes

Schémas d'empilage

L'empilage peut se faire selon nombreux schémas – nous vous en présentons quelques exemples:

- Un ou plusieurs rangs de planches individuelles, avec ou sans écartement horizontal
- Paquets de planches, lattes ou lamelles provenant de la ligne de ré -sciage
- Post de lattes en briques pour stabiliser le paquet sans latte
- Porteurs peuvent être places sous ou dans le paquet pour l'accès de fourche



11. Empilage en rangs de planches re -sciées en lamelles



12. Le cerclage de paquets peut se faire avant l'empilage

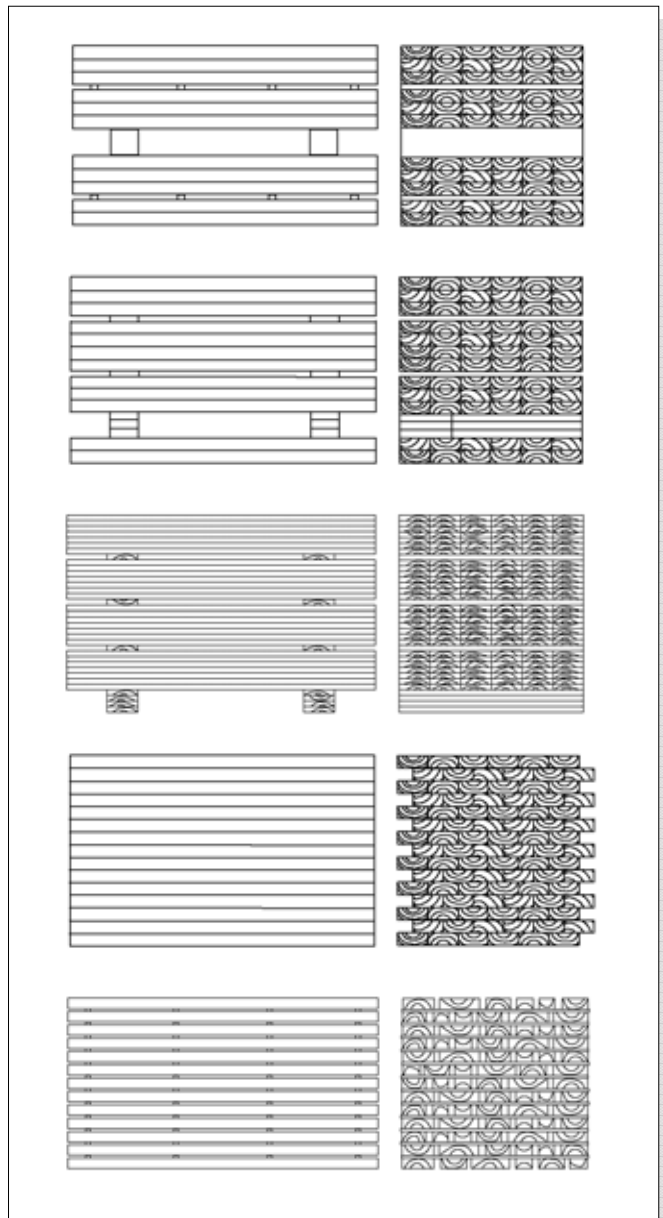

13. Beaucoup de schémas d'empilage sont possible – veuillez nous consulter, svp



13. Le distributeur pièce par pièce, **BCO Speed Feeder** vous assure la maîtrise sûre d'un produit



14. Retourneur de type "Aileron de requin" pour une inspection rapide et facile



15. Magasin avant l'empileuse à grande capacité

Particularités

S'il s'agit des paquets de planches provenant d'une ligne de ré-sciage, une fonction de cerclage des paquets individuels peut être intégrée dans votre ligne d'empilage. Votre empilage se termine par des paquets empilés et cerclés, vraiment idéals pour entre autres le segment à libre service.

Le **BCO Speed Feeder** peut être intégré pour une distribution pièce par pièce rapide et fiable. Il fournit jusqu'à 200 planches/min. et vous permet une examination avant l'empilage.

Intégration d'un dépilleur type « ailerons » de requin pour une inspection rapide et convenable serait possible. Un clapet d'évacuation dirigeant les planches vers deux ou plusieurs locations est capable de traiter les planches de 2^{ème} et 3^{ème} catégorie.

Addition de l'éboutage à l'axe zéro ainsi que l'éboutage flexible de butée serait possible.

Pour une capacité extraordinaire, le concept d'empilage de type *Pater noster* répondrait à vos besoins. Des paquets de planches entrent le magasin vertical. Un nombre réglable de planches sera repoussé du magasin, un rang complet comprenant 2 jeux de planches sera mise en butée respectivement à gauche/ à droite, et par la suite empilé. Capacité : jusqu'à 500 planches/min.

Une caractérisation assez importante de la totalité des installations Brødbæk est qu'ils peuvent être assemblé et mises à l'essai dans nos ateliers avant de les livrer à notre client. Les avantages pour le client sont évidents puisque le câblage et les tests sont effectués dans nos ateliers. De plus notre clientèle économise tout naturellement du temps lors des opérations d'installation et de mise en service chez nos clients.

Brødbæk & Co. a complété un grand nombre de solutions complexes d'empilage de haute capacité, avec une plus-value remarquable dans la productivité.



16. Mise en butée des rangs en entrant l'empileur de grande capacité



19. En utilisant des planches en-dessous comme pieds, les paquets seraient faciles à prendre avec le chariot élévateur à fourche.



17. Entrée des rangs dans l'empileuse



20. Paquet fini et cerclé - prêt à expédition



18. Paquet de lattes empilées en rangs

*Demandez-nous vos besoins spécifiques -
Brødbæk & Co. vous fournit une solution spécialisée et modulaires*

Representante :

Brødbæk & Co. A/S
Mølgårdvej 1
DK-7173 Vonge
Danemark

☎ : +45 7580 3599
Fax : +45 7580 3581
E-mail : sales@brodbaek.dk
Site : www.brodbaek.dk